

**МИНОБРНАУКИ РОССИИ**  
**федеральное государственное бюджетное образовательное учреждение**  
**высшего образования**  
**«Нижегородский государственный технический университет**  
**им. Р.Е. Алексеева» (НГТУ)**

**Дзержинский политехнический институт (филиал)**

УТВЕРЖДАЮ:

Директор института:

\_\_\_\_\_ А.М.Петровский

“\_ 06 \_” \_\_\_\_\_ 10 \_\_\_\_\_ 2021 г.

**РАБОЧАЯ ПРОГРАММА ДИСЦИПЛИНЫ**

**Б1.Б.22 Механика жидкости и газа**

(индекс и наименование дисциплины по учебному плану)

**для подготовки бакалавров**

Направление подготовки: 15.03.02 Технологические машины и оборудование

Направленность: Технологическое оборудование химических и нефтехимических производств

Форма обучения: очная, заочная

Год начала подготовки 2021

Выпускающая кафедра      Технологическое оборудование и транспортные системы

Кафедра-разработчик      Технологическое оборудование и транспортные системы

Объем дисциплины            396 / 11  
                                          часов / з.е

Промежуточная аттестация   Экзамен

Разработчик: ст.преп. Коновалов В.С.

Дзержинск, 2021 г.

Рабочая программа дисциплины: разработана в соответствии с Федеральным государственным образовательным стандартом высшего образования (ФГОС ВО 3++) по направлению подготовки 15.03.02 Технологические машины и оборудование, утвержденного приказом МИНОБРНАУКИ РОССИИ от 09 августа 2021 года № 728 на основании учебного плана, принятого УС ДПИ НГТУ

протокол от 01.10.21 № 1

Рабочая программа одобрена на заседании кафедры-разработчика РПД Технологическое оборудование и транспортные системы  
протокол от 05.10.2021 № 2-а

Зав. кафедрой к.т.н, доцент \_\_\_\_\_ В.А.Диков  
(подпись)

СОГЛАСОВАНО:

Заведующий выпускающей кафедрой  
Технологическое оборудование и транспортные системы

к.т.н, доцент \_\_\_\_\_ В.А. Диков  
(подпись)

Начальник ОУМБО \_\_\_\_\_ И.В. Старикова  
(подпись)

Рабочая программа зарегистрирована в ОУМБО:

Б1.Б.22 / 21ТМО; ТМО21з                      « 06 » 10 2021 г.

## СОДЕРЖАНИЕ

1. Цели и задачи освоения дисциплины .....	4
2. Место дисциплины в структуре образовательной программы.....	4
3. Компетенции обучающегося, формируемые в результате освоения дисциплины (модуля) .....	5
4. Структура и содержание дисциплины.....	8
5. Текущий контроль успеваемости и промежуточная аттестация по итогам освоения дисциплины.....	20
6. Учебно-методическое обеспечение дисциплины.....	27
7. Информационное обеспечение дисциплины.....	28
8. Образовательные ресурсы для инвалидов и лиц с ОВЗ.....	29
9. Материально-техническое обеспечение, необходимое для осуществления образовательного процесса по дисциплине.....	30
10. Методические рекомендации обучающимся по освоению дисциплины.....	31
11. Оценочные средства для контроля освоения дисциплины.....	35

## **1 ЦЕЛИ И ЗАДАЧИ ОСВОЕНИЯ ДИСЦИПЛИНЫ**

### **1.1. Цель освоения дисциплины:**

Целью освоения дисциплины является изучение технологических машин и оборудования химических и нефтехимических производств, производственных технологических процессов изготовления оборудования химических и нефтехимических производств, их разработка и освоение новых технологий; изучение нормативно-технической документации, системы стандартизации и сертификации; изучение технологической оснастки и средств механизации и автоматизации технологических процессов изготовления технологического оборудования, а также средств испытания и контроля качества технологических машин и оборудования химических и нефтехимических производств.

### **1.2. Задачи освоения дисциплины (модуля):**

- контроль соблюдения технологической дисциплины при изготовлении изделий;
- организация рабочих мест, их техническое оснащение с размещением технологического оборудования;
- обслуживание технологического оборудования, для реализации производственных процессов;
- монтаж, наладка, испытания и сдача в эксплуатацию новых образцов изделий, узлов и деталей выпускаемой продукции;
- приемка и освоение вводимого оборудования;
- сбор и анализ исходных информационных данных для проектирования изделий машиностроения и технологий их изготовления;
- расчет и проектирование деталей и узлов машиностроительных конструкций в соответствии с техническими заданиями и использованием стандартных средств автоматизации проектирования;
- разработка рабочей проектной и технической документации, оформление законченных проектно-конструкторских работ;
- проведение контроля соответствия разработанных проектов и технической документации стандартам, техническим условиям и другим нормативным документам;
- проведение предварительного технико-экономического обоснования проектных решений.

## **2 МЕСТО ДИСЦИПЛИНЫ В СТРУКТУРЕ ОБРАЗОВАТЕЛЬНОЙ ПРОГРАММЫ**

Учебная дисциплина «Механика жидкости и газа» включена в перечень дисциплин базовой части, определяющий направленность ОП. Дисциплина реализуется в соответствии с требованиями ФГОС, ОП ВО и УП.

Дисциплина базируется на следующих дисциплинах: химия, физика, математика, теоретическая механика, материаловедение, технология конструкционных материалов, техническая механика, инженерная графика.

Дисциплина «Механика жидкости и газа» является основополагающей для изучения следующих дисциплин: «Машины и аппараты химических производств», «Специальное оборудование предприятий химии и переработки пластмасс», «Ремонт и монтаж технологического оборудования», «Процессы и аппараты химической технологии».

Рабочая программа дисциплины «Механика жидкости и газа» для инвалидов и лиц с ограниченными возможностями здоровья разрабатывается индивидуально с учетом особенностей психофизического развития, индивидуальных возможностей и состояния здоровья таких обучающихся, по их личному заявлению.

### 3 КОМПЕТЕНЦИИ ОБУЧАЮЩЕГОСЯ, ФОРМИРУЕМЫЕ В РЕЗУЛЬТАТЕ ОСВОЕНИЯ ДИСЦИПЛИНЫ (МОДУЛЯ)

Таблица 1

#### Формирование компетенции ОПК-1 дисциплинами (ОЧНОЕ)

Код компетенции	Названия учебных дисциплин, модулей, практик участвующих в формировании компетенций, вместе с данной дисциплиной	Курсы /семестры обучения							
		1 курс		2 курс		3 курс		4 курс	
		1	2	3	4	5	6	7	8
ОПК-1	Химия								
	Органическая химия и биохимия								
	Теоретическая механика								
	Математика								
	Физика								
	Механика жидкости и газа								
	Техническая термодинамика и теплотехника								
	Компьютерное моделирование и прототипирование								
	Электротехника и электроника								
	Процессы и аппараты химической технологии								
	Подготовка к процедуре защиты и защита ВКР								

Код компетенции	Названия учебных дисциплин, модулей, практик участвующих в формировании компетенций, вместе с данной дисциплиной	Курсы /семестры обучения							
		1 курс		2 курс		3 курс		4 курс	
		1	2	3	4	5	6	7	8
ОПК-6	Техническая механика								
	Механика жидкости и газа								
	Инженерная графика								
	Техническая термодинамика и теплотехника								
	Подготовка к процедуре защиты и защита ВКР								

Таблица 2

**Формирование компетенции ОПК-1 дисциплинами (ЗАОЧНОЕ)**

Код компетенции	Названия учебных дисциплин, модулей, практик участвующих в формировании компетенций, вместе с данной дисциплиной	Курсы /семестры обучения				
		1 курс	2 курс	3 курс	4 курс	5 курс
ОПК-1	Химия					
	Органическая химия и биохимия					
	Теоретическая механика					
	Математика					
	Физика					
	Механика жидкости и газа					
	Техническая термодинамика и теплотехника					
	Компьютерное моделирование и прототипирование					
	Электротехника и электроника					
	Процессы и аппараты химической технологии					
	Подготовка и защита ВКР					

Код компетенции	Названия учебных дисциплин, модулей, практик участвующих в формировании компетенций, вместе с данной дисциплиной	Курсы /семестры обучения				
		1 курс	2 курс	3 курс	4 курс	5 курс
ОПК-6	Техническая механика					
	Механика жидкости и газа					
	Инженерная графика					
	Техническая термодинамика и теплотехника					
	Подготовка и защита ВКР					

**ПЕРЕЧЕНЬ ПЛАНИРУЕМЫХ РЕЗУЛЬТАТОВ ОБУЧЕНИЯ ПО ДИСЦИПЛИНЕ,  
СООТНЕСЕННЫХ С ПЛАНИРУЕМЫМИ РЕЗУЛЬТАТАМИ ОСВОЕНИЯ ОП**

Таблица 3

**Перечень планируемых результатов обучения по дисциплине, соотнесенных с  
планируемыми результатами освоения**

Код и наименование компетенции	Код и наименование индикатора достижения компетенции	Планируемые результаты обучения по дисциплине			Оценочные средства	
					Текущего контроля	Промежуточной аттестации
ОПК-1 - Способен применять естественнонаучные и общинженерные знания, методы математического анализа и моделирования в профессиональной деятельности	ИОПК-1.1. Использует естественнонаучные и общинженерные знания в профессиональной деятельности	<b>Знать:</b> -физические свойства жидкости и газа; классификацию гидравлических машин; основные законы механики тел и сред, методы исследований, способы обработки и результатов экспериментов для решения практических задач в своей профессиональной деятельности	<b>Уметь:</b> применять полученные знания для решения прикладных инженерных задач по определению физических свойств жидкости и газа; проводить лабораторные исследования по определению характеристик гидравлических машин.	<b>Владеть:</b> уравнениями равновесия и движения жидкостей; подбором гидравлических машин.	Вопросы для собеседования при сдаче отчетов по лабораторным работам	Комплект вопросов для сдачи экзамена
	ИОПК-1.2. Применяет методы математического анализа и моделирования в своей профессиональной деятельности	- типовые конструкции и области применения гидравлических машин и вспомогательного гидравлического оборудования; методы решения прикладных задач по расчету гидравлических систем	<b>Уметь:</b> применять полученные знания для решения прикладных инженерных задач по определению физических свойств жидкости и газа; проводить лабораторные исследования по определению характеристик гидравлических машин	<b>Владеть:</b> навыками применения базовых законов физики, химии, термодинамики для решения гидравлических задач		
ОПК-6 - Способен решать стандартные задачи профессиональной деятельности на основе информационной и библиографической культуры с применением информационно-коммуникационных технологий	ИОПК-6.2. Решает задачи профессиональной деятельности на основе информационной и библиографической культуры с применением информационно-коммуникационных технологий	специализированное программное обеспечение для моделирования и расчета гидравлических систем; - способы и средства поиска необходимой информации с применением информационно-коммуникационных технологий и использование этой информации в профессиональной	выбирать и применять методы контроля качества изделий и объектов в сфере профессиональной деятельности, выбирать основные и вспомогательные материалы при изготовлении технологических машин, умение применять методы стандартных	методами контроля качества изделий, методами стандартных испытаний по определению технологических показателей используемых материалов и готовых изделий, методами проектирования объектов в автоматизированном режиме.		

		деятельности	испытаний			
--	--	--------------	-----------	--	--	--

#### 4. СТРУКТУРА И СОДЕРЖАНИЕ ДИСЦИПЛИНЫ

##### 4.1 Распределение трудоёмкости дисциплины по видам работ по семестрам

Общая трудоёмкость дисциплины составляет 11 зач.ед./ 396 часов.

Распределение часов по видам работ семестрам представлено в табл. 4 и 5.

Формат изучения дисциплины: с использованием элементов электронного обучения.

Таблица 4

##### Распределение трудоёмкости дисциплины по видам работ по семестрам для студентов очной формы обучения

Вид учебной работы	Всего часов	Семестр	
		3	4
1. Контактная работа обучающихся с преподавателем (по видам учебных занятий) (всего), в том числе:	112	55	57
1.1. Аудиторные занятия (всего), в том числе:	102	51	51
- лекции (Л)	34	17	17
- лабораторные работы (ЛР)	34	17	17
- практические занятия (ПЗ)	34	17	17
- практикумы (П)	-	-	-
1.2. Внеаудиторные занятия (всего), в том числе:	10	4	6
- групповые консультации по дисциплине	4	2	2
- групповые консультации по промежуточной аттестации (экзамен)	4	2	2
индивидуальная работа преподавателя с обучающимся:	-		
- по проектированию: проект (работа)			
- по выполнению РГР			
- по выполнению КР	2	0	2
- по составлению реферата (доклада, эссе)			
2. Самостоятельная работа студента (СРС) (всего)	221	98	123
Вид промежуточной аттестации - экзамен	63	Экз. 27	Экз. 36
Общая трудоёмкость, часы/зачетные единицы	396/11	180/5	216/6



Таблица 5

**Распределение трудоёмкости дисциплины по видам работ по семестрам  
для студентов заочной формы обучения**

Вид учебной работы	Всего часов	3 курс	
		Осенний семестр	Весенний семестр
1. Контактная работа обучающихся с преподавателем (по видам учебных занятий) (всего), в том числе:	53	26	27
1.1. Аудиторные занятия (всего), в том числе:	44	22	22
- лекции (Л)	16	8	8
- лабораторные работы (ЛР)	28	14	14
- практические занятия (ПЗ)			
- практикумы (П)	-		
1.2. Внеаудиторные занятия (всего), в том числе:	9	4	5
- групповые консультации по дисциплине	4	2	2
- групповые консультации по промежуточной аттестации (экзамен)	3	2	1
индивидуальная работа преподавателя с обучающимся:	-		
- по проектированию: проект (работа)			
- по выполнению РГР			
- по выполнению КР	2	-	2
- по составлению реферата (доклада, эссе)			
2. Самостоятельная работа студента (СРС) (всего)	330	106	224
Вид промежуточной аттестации - зачет, экзамен	13	6	7
Общая трудоёмкость, часы/зачетные единицы	396/11	138	258

#### 4.2 Содержание дисциплины, структурированное по темам

Таблица 6

#### Содержание дисциплины, структурированное по темам, для студентов очной формы обучения

Планируемые (контролируемые) результаты освоения: УК, ОПК, ПК и индикаторы достижения компетенций	Наименование тем	Виды учебной работы				Вид СРС	Наименование используемых активных и интерактивных образовательных технологий	Реализация в рамках практической подготовки (трудоемкость в часах)	Наименование разработанного электронного курса (трудоемкость в часах)
		Контактная работа			Самостоятельная работа обучающихся				
		Лекции, час	Лабораторные	Практические занятия, час					
<b>3 семестр</b>									
ОПК-1 ИОПК-1.1, ИОПК-1.2;  ОПК-6 ИОПК-6.2.	<b>Тема 1.1 Введение. Основные физические свойства жидкостей.</b> Идеальная и реальная жидкости. Жидкость капельная и газообразная. Силы, действующие на жидкость. Закон внутреннего трения Ньютона. Неньютоновские жидкости	1	1	1	10	Подготовка к лекциям, практическим занятиям, подготовка отчета о лабораторной работе 6.1.1. с. 9-26	Отчет по лабораторной работе, собеседование, тестирование		Конспект лекций
	<b>Тема 2.1 Гидростатическое давление.</b> Уравнение равновесия жидкости Эйлера. Основное уравнение гидростатики. Гидростатические машины	2	4	2	7	Подготовка к лекциям, практическим занятиям, подготовка отчета о лабораторной работе 6.1.1. с. 27-42, 60-83 6.1.2. с. 14-20, 32-41	Отчет по лабораторной работе, собеседование, тестирование		Конспект лекций
	<b>Тема 2.2 Эпюры гидростатического давления.</b> Поверхности равного давления Сила давления жидкости на плоскую стенку. Закон Архимеда. Основы теории плавания тел	2		2	7				
<b>Тема 3.1 Методы описания движения сплошной среды.</b> Режимы	2	4	2	8	Подготовка к лекциям, практическим	Отчет по лабораторной		Конспект лекций	

Планируемые (контролируемые) результаты освоения: УК, ОПК, ПК и индикаторы достижения компетенций	Наименование тем	Виды учебной работы				Вид СРС	Наименование используемых активных и интерактивных образовательных технологий	Реализация в рамках практической подготовки (трудоемкость в часах)	Наименование разработанного электронного курса (трудоемкость в часах)
		Контактная работа			Самостоятельная работа обучающихся				
		Лекции, час	Лабораторные	Практические занятия, час					
	движения вязкой жидкости. <b>Тема 3.2 Дифференциальные уравнения движения жидкости.</b> Уравнение Бернулли	2	4	2	8	занятиям, подготовка отчета о лабораторной работе 6.1.1. с. 84-100, 114-141, 169-194 6.1.2. с. 44-49	работе, собеседование, тестирование		
	<b>Тема 4.1 Сущность теории подобия.</b> Виды подобия. Критерии гидродинамического подобия	1		1	10	Подготовка к лекциям и практическим занятиям 6.1.1. с.443-454	Собеседование, тестирование	Конспект лекций	
	<b>Тема 5.1 Общие сведения о гидравлических потерях.</b> Виды гидравлических потерь <b>Тема 5.2 Гидравлически гладкие и шероховатые трубы</b>	1		1	8	Подготовка к лекциям и практическим занятиям 6.1.1. с.161-230, 189-203 6.1.2. с. 93-94	Собеседование, тестирование	Конспект лекций	
	<b>Тема 6.1 Основные формулы при расчете трубопроводов</b> <b>Тема 6.2 Расчет сложного трубопровода</b>	1		1	10	Подготовка к лекциям и практическим занятиям 6.1.1. с. 291-318, 319-328	Собеседование	Конспект лекций	
	<b>Тема 7.1 Истечение жидкости через отверстия</b> <b>Тема 7.2 Истечение жидкости через насадки</b>	1	4	1	7	Подготовка к лекциям, практическим занятиям, подготовка отчета о лаборат. работе 6.1.1. с.243-254, 256-	Отчет по лабораторной работе, собеседование, тестирование	Конспект лекций	

Планируемые (контролируемые) результаты освоения: УК, ОПК, ПК и индикаторы достижения компетенций	Наименование тем	Виды учебной работы				Вид СРС	Наименование используемых активных и интерактивных образовательных технологий	Реализация в рамках практической подготовки (трудоемкость в часах)	Наименование разработанного электронного курса (трудоемкость в часах)
		Контактная работа			Самостоятельная работа обучающихся				
		Лекции, час	Лабораторные	Практические занятия, час					
						268, 6.1.2. с.107-119			
	<b>Тема 8.1 Измерение скорости и расхода жидкости, трубки Пито-Прандтля. Дроссельные приборы</b>	1		1	4	Подготовка к лекциям и практическим занятиям 6.1.1. с.151-160	Собеседование	Конспект лекций	
	<b>За 3 семестр</b>	<b>17</b>	<b>17</b>	<b>17</b>	<b>98</b>				
	<b>4 семестр</b>								
	<b>Тема 9.1 Значение гидравлических машин в промышленности. Классификация и краткая характеристика гидравлических машин</b>	1			11	Подготовка к лекциям и практическим занятиям 6.1.2. с. 125-128	Собеседование	Конспект лекций	
	<b>Тема 10.1 Принцип действия, назначение и область применения. Основные уравнения работы центробежных машин. Характеристики центробежного насоса. Многоступенчатые центробежные насосы. Последовательное и параллельное включение машин</b>	2	5	3	14	Подготовка к лекциям, практическим занятиям, подготовка отчета о лабораторной работе 6.1.2. с. 125-161	Отчет по лабораторной работе, собеседование, тестирование	Конспект лекций	
	<b>Тема 11.1 Классификация. Индикаторная диаграмма поршневого насоса.</b>	2		4	14	Подготовка к лекциям и практическим занятиям	Собеседование	Конспект лекций	

Планируемые (контролируемые) результаты освоения: УК, ОПК, ПК и индикаторы достижения компетенций	Наименование тем	Виды учебной работы				Вид СРС	Наименование используемых активных и интерактивных образовательных технологий	Реализация в рамках практической подготовки (трудоемкость в часах)	Наименование разработанного электронного курса (трудоемкость в часах)
		Контактная работа			Самостоятельная работа обучающихся				
		Лекции, час	Лабораторные	Практические занятия, час					
	Характеристики работы насоса. Способы уменьшения неравномерности подачи жидкости. Регулирование производительности. Совместная работа насоса и трубопровода					6.1.2. с. 230-243			
	<b>Тема 12.1 Типы ротационных насосов.</b> Неравномерность подачи. Характеристика и регулирование производительности	2			14	Подготовка к лекциям 6.1.2. с. 243-269	Собеседование	Конспект лекций	
	<b>Тема 13.1 Классификация. Область применения. Конструктивная схема и принцип действия. Многоступенчатое сжатие и охлаждение.</b> Способы охлаждения газа. Характеристики центробежных компрессоров. Явления неустойчивой работы компрессора в сети, помпаж	2		2	14	Подготовка к лекциям и практическим занятиям 6.1.3. с.318-331	Собеседование	Конспект лекций	
	<b>Тема 14.1 Вентиляторы и их классификация.</b> Принцип работы, конструкции. Характеристики центробежных вентиляторов. Регулирование производительности	2	4	4	14	Подготовка к лекциям, практическим занятиям, подготовка отчета о лабораторной работе 6.1.3. с. 206-232	Отчет по лабораторной работе, собеседование, тестирование		
	<b>Тема 15.1 Конструкции, принцип</b>	2	4	4	14	Подготовка к лекциям,	Отчет по	Конспект	

Планируемые (контролируемые) результаты освоения: УК, ОПК, ПК и индикаторы достижения компетенций	Наименование тем	Виды учебной работы				Вид СРС	Наименование используемых активных и интерактивных образовательных технологий	Реализация в рамках практической подготовки (трудоемкость в часах)	Наименование разработанного электронного курса (трудоемкость в часах)
		Контактная работа			Самостоятельная работа обучающихся				
		Лекции, час	Лабораторные	Практические занятия, час					
	<b>действия поршневого компрессора.</b> Процессы сжатия и расширения газа в компрессоре. Характеристики поршневых компрессоров. Многоступенчатое сжатие. Регулирование производительности					практическим занятиям, подготовка отчета о лабораторной работе 6.1.3. с.347-384	лабораторной работе, собеседование, тестирование		лекций
	<b>Тема 16.1 Принцип действия, производительность, мощность на валу, КПД ротационного компрессора.</b> Водокольцевые вакуум-насосы. Конструкции и принцип действия	2			14	Подготовка к лекциям 6.1.3. с. 384-390	Собеседование		
	<b>Тема 17.1 Гидроцилиндры.</b> Мультипликаторы давления. Объемное регулирование гидропривода. Основные понятия и определения	2	4		14	Подготовка к лекциям, подготовка отчета о лабораторной работе 6.1.1. с. 20-34, 6.1.2. с. 301-306	Отчет по лабораторной работе, собеседование, тестирование		
	<b>За 4 семестр</b>	17	17	17	123				
	<b>ИТОГО по дисциплине</b>	<b>34</b>	<b>34</b>	<b>34</b>	<b>221</b>				

Таблица 7

**Содержание дисциплины, структурированное по темам, для студентов заочной формы обучения**

Планируемые (контролируемые) результаты освоения: УК, ОПК, ПК и индикаторы достижения компетенций	Наименование тем	Виды учебной работы				Вид СРС	Наименование используемых активных и интерактивных образовательных технологий	Реализация в рамках практической подготовки (трудоемкость в часах)	Наименование разработанного электронного курса (трудоемкость в часах)
		Контактная работа			Самостоятельная работа обучающихся				
		Лекции, час	Лабораторные	Практические занятия, час					
<b>3 курс, осенний семестр</b>									
ОПК-1 ИОПК-1.1, ИОПК-1.2;	<b>Тема 1.1 Введение. Основные физические свойства жидкостей.</b> Идеальная и реальная жидкости. Жидкость капельная и газообразная. Силы, действующие на жидкость. Закон внутреннего трения Ньютона. Неньютоновские жидкости	0,5	3		10	Подготовка к лекциям, практическим занятиям, подготовка отчета о лабораторной работе 6.1.1. с. 9-26	Отчет по лабораторной работе, собеседование, тестирование		Конспект лекций
ОПК-6 ИОПК-6.2.	<b>Тема 2.1 Гидростатическое давление.</b> Уравнение равновесия жидкости Эйлера. Основное уравнение гидростатики. Гидростатические машины <b>Тема 2.2 Эпюры гидростатического давления.</b> Поверхности равного давления Сила давления жидкости на плоскую стенку. Закон Архимеда. Основы теории плавания тел	0,5	3		8	Подготовка к лекциям, практическим занятиям, подготовка отчета о лабораторной работе 6.1.1. с. 27-42, 60-83 6.1.2. с. 14-20, 32-41	Отчет по лабораторной работе, собеседование, тестирование		Конспект лекций
		0,5			8				
	<b>Тема 3.1 Методы описания движения сплошной среды.</b> Режимы движения вязкой жидкости. <b>Тема 3.2 Дифференциальные уравнения движения жидкости.</b>	1	2		8	Подготовка к лекциям, практическим занятиям, подготовка отчета о лабораторной работе	Отчет по лабораторной работе, собеседование, тестирование		Конспект лекций
		0,5	2		8				

Планируемые (контролируемые) результаты освоения: УК, ОПК, ПК и индикаторы достижения компетенций	Наименование тем	Виды учебной работы				Вид СРС	Наименование используемых активных и интерактивных образовательных технологий	Реализация в рамках практической подготовки (трудоемкость в часах)	Наименование разработанного электронного курса (трудоемкость в часах)
		Контактная работа			Самостоятельная работа обучающихся				
		Лекции, час	Лабораторные	Практические занятия, час					
	Уравнение Бернулли					6.1.1. с. 84-100, 114-141, 169-194 6.1.2. с. 44-49			
	<b>Тема 4.1 Сущность теории подобия.</b> Виды подобия. Критерии гидродинамического подобия	0,5			8	Подготовка к лекциям и практическим занятиям 6.1.1. с.443-454	Собеседование, тестирование	Конспект лекций	
	<b>Тема 5.1 Общие сведения о гидравлических потерях.</b> Виды гидравлических потерь	0,5			8	Подготовка к лекциям и практическим занятиям	Собеседование, тестирование	Конспект лекций	
	<b>Тема 5.2 Гидравлически гладкие и шероховатые трубы</b>	0,5			8	6.1.1. с.161-230, 189-203 6.1.2. с. 93-94			
	<b>Тема 6.1 Основные формулы при расчете трубопроводов</b>	1			8	Подготовка к лекциям и практическим занятиям 6.1.1. с. 291-318, 319-328	Собеседование	Конспект лекций	
	<b>Тема 6.2 Расчет сложного трубопровода</b>	0,5			8				
	<b>Тема 7.1 Истечение жидкости через отверстия</b>	1	2		8	Подготовка к лекциям, практическим занятиям, подготовка отчета о лаборат. работе 6.1.1. с.243-254, 256-268, 6.1.2. с.107-119	Отчет по лабораторной работе, собеседование	Конспект лекций	
	<b>Тема 7.2 Истечение жидкости через насадки</b>	0,5	2		8				
	<b>Тема 8.1 Измерение скорости и</b>	0,5			8	Подготовка к лекциям	Собеседование	Конспект	



Планируемые (контролируемые) результаты освоения: УК, ОПК, ПК и индикаторы достижения компетенций	Наименование тем	Виды учебной работы				Вид СРС	Наименование используемых активных и интерактивных образовательных технологий	Реализация в рамках практической подготовки (трудоемкость в часах)	Наименование разработанного электронного курса (трудоемкость в часах)
		Контактная работа			Самостоятельная работа обучающихся				
		Лекции, час	Лабораторные	Практические занятия, час					
	расхода жидкости, трубки Пито-Прандтля. Дроссельные приборы					и практическим занятиям 6.1.1. с.151-160			лекций
	<i>Суммарно - осенний семестр</i>	<i>8</i>	<i>14</i>		<i>106</i>				
<b>3 курс весенний семестр</b>									
	<b>Тема 9.1 Значение гидравлических машин в промышленности.</b> Классификация и краткая характеристика гидравлических машин	0,5			22	Подготовка к лекциям и практическим занятиям 6.1.2. с. 125-128	Собеседование		Конспект лекций
	<b>Тема 10.1 Принцип действия, назначение и область применения.</b> Основные уравнения работы центробежных машин. Характеристики центробежного насоса. Многоступенчатые центробежные насосы. Последовательное и параллельное включение машин	1	4		28	Подготовка к лекциям, практическим занятиям, подготовка отчета о лабораторной работе 6.1.2. с. 125-161	Отчет по лабораторной работе, собеседование, тестирование		Конспект лекций
	<b>Тема 11.1 Классификация. Индикаторная диаграмма поршневого насоса.</b> Характеристики работы насоса. Способы уменьшения неравномерности подачи жидкости. Регулирование производительности.	1			22	Подготовка к лекциям и практическим занятиям 6.1.2. с. 230-243	Собеседование		Конспект лекций

Планируемые (контролируемые) результаты освоения: УК, ОПК, ПК и индикаторы достижения компетенций	Наименование тем	Виды учебной работы				Вид СРС	Наименование используемых активных и интерактивных образовательных технологий	Реализация в рамках практической подготовки (трудоемкость в часах)	Наименование разработанного электронного курса (трудоемкость в часах)
		Контактная работа			Самостоятельная работа обучающихся				
		Лекции, час	Лабораторные	Практические занятия, час					
	Совместная работа насоса и трубопровода								
	<b>Тема 12.1 Типы ротационных насосов.</b> Неравномерность подачи. Характеристика и регулирование производительности	0,5			20	Подготовка к лекциям 6.1.2. с. 243-269	Собеседование		Конспект лекций
	<b>Тема 13.1 Классификация. Область применения. Конструктивная схема и принцип действия. Многоступенчатое сжатие и охлаждение.</b> Способы охлаждения газа. Характеристики центробежных компрессоров. Явления неустойчивой работы компрессора в сети, помпаж	1			22	Подготовка к лекциям и практическим занятиям 6.1.3. с.318-331	Собеседование		Конспект лекций
	<b>Тема 14.1 Вентиляторы и их классификация.</b> Принцип работы, конструкции. Характеристики центробежных вентиляторов. Регулирование производительности	1	4		30	Подготовка к лекциям, практическим занятиям, подготовка отчета о лабораторной работе 6.1.3. с. 206-232	Отчет по лабораторной работе, собеседование, тестирование		
	<b>Тема 15.1 Конструкции, принцип действия поршневого компрессора.</b> Процессы сжатия и расширения газа в компрессоре. Характеристики поршневых компрессоров.	1	4		30	Подготовка к лекциям, практическим занятиям, подготовка отчета о лабораторной работе	Отчет по лабораторной работе, собеседование, тестирование		Конспект лекций

Планируемые (контролируемые) результаты освоения: УК, ОПК, ПК и индикаторы достижения компетенций	Наименование тем	Виды учебной работы				Вид СРС	Наименование используемых активных и интерактивных образовательных технологий	Реализация в рамках практической подготовки (трудоемкость в часах)	Наименование разработанного электронного курса (трудоемкость в часах)
		Контактная работа			Самостоятельная работа обучающихся				
		Лекции, час	Лабораторные	Практические занятия, час					
	Многоступенчатое сжатие. Регулирование производительности					6.1.3. с.347-384			
	<b>Тема 16.1 Принцип действия, производительность, мощность на валу, КПД ротационного компрессора.</b> Водокольцевые вакуум-насосы. Конструкции и принцип действия	1			22	Подготовка к лекциям 6.1.3. с. 384-390	Собеседование		
	<b>Тема 17.1 Гидроцилиндры.</b> Мультипликаторы давления. Объемное регулирование гидропривода. Основные понятия и определения	1	2		28	Подготовка к лекциям, подготовка отчета о лабораторной работе 6.1.1. с. 20-34, 6.1.2. с. 301-306	Отчет по лабораторной работе, собеседование, тестирование		
	<i>Суммарно – весенний семестр</i>	<i>8</i>	<i>14</i>		<i>224</i>				
	<b>ИТОГО по дисциплине – 3 курс</b>	<b>16</b>	<b>28</b>		<b>330</b>				

## 5 ТЕКУЩИЙ КОНТРОЛЬ УСПЕВАЕМОСТИ И ПРОМЕЖУТОЧНАЯ АТТЕСТАЦИЯ ПО ИТОГАМ ОСВОЕНИЯ ДИСЦИПЛИНЫ.

### 5.1. Типовые контрольные задания или иные материалы, необходимые для оценки знаний, умений и навыков и (или) опыта деятельности

Примеры вопросов для собеседования при сдаче отчетов о лабораторных работах приведены ниже.

#### *Лабораторная работа № 1. «Определение вязкости жидкости»*

1. Что называется жидкостью? Идеальная и реальная жидкости.
2. Каковы основные свойства капельных жидкостей?
3. Что называется вязкостью? Закон внутреннего трения Ньютона.
4. Понятие о динамическом и кинематическом коэффициентах вязкости.
5. От каких факторов зависит величина вязкости?
6. Почему вязкость капельных жидкостей с возрастанием температуры уменьшается, а вязкость газов увеличивается?
7. Основные типы вискозиметров и принцип их действия.
8. Методика определения вязкости вискозиметром Энглера

#### *Лабораторная работа № 2. «Определение формы поверхности жидкости во вращающемся сосуде»*

1. Как получить дифференциальные уравнения равновесия Эйлера?
2. В чем сущность основного уравнения гидростатики?
3. Что называется поверхностью уровня? Основные свойства поверхностей уровня.
4. Как получить уравнение поверхности уровня в равномерно вращающемся цилиндре?
5. Практическое применение связи между угловой скоростью вращения и высотой подъема жидкости во вращающемся цилиндре.
6. Методика проведения лабораторной работы и обработки опытных данных

#### *Лабораторная работа № 3. «Изучение режимов движения жидкости в трубе»*

1. Какие существуют режимы движения жидкости? Каким образом определяется режим движения?
2. От каких параметров потока зависит режим движения? Понятие эквивалентного диаметра канала и гидравлического радиуса.
3. В чем заключается физический смысл критерия Рейнольдса?
4. Каковы критические значения критерия  $Re$ , определяющие режимы движения?
5. Почему необходимо знать режимы движения жидкости?
6. Каким образом изменяется режим движения жидкости в данной работе? Как поддерживается установившийся характер движения жидкости?
7. Как в данной работе определяется скорость потока жидкости? Понятия средней и мгновенной скорости. Распределение скоростей по сечению потока.
8. Как формируется условие подобия физических явлений?
9. Виды подобия и их сущность.
10. В чем сущность теорем подобия?

#### *Лабораторная работа № 4. «Комплексные испытания центробежного насоса»*

1. Схема и принцип действия центробежного насоса.

2. Конструкции центробежных насосов и назначение их отдельных узлов. Типы уплотнения валов и рабочих колес.
3. Производительность, напор и давление, создаваемые насосом. Их определения и физический смысл.
4. Регулирование производительности центробежных насосов.
5. Проекция и составляющие скоростей движения жидкости в рабочем колесе.
6. Основное уравнение работы центробежных машин (уравнение Эйлера).
7. Уравнения теоретических характеристик центробежного насоса.
8. Как графически изображаются характеристики насоса?
9. Чем отличаются действительные характеристики от теоретических?
10. Коэффициент полезного действия центробежного насоса. Его физический смысл.
11. Основные типы лопаток рабочих колес. Как влияет форма лопаток на величину создаваемого напора?
12. Что называется коэффициентом быстроходности? Как получить формулу для его определения?
13. Классификация рабочих колес по коэффициенту быстроходности.
14. Методика проведения лабораторной работы и обработки опытных данных.

#### *Лабораторная работа № 5. «Испытание центробежного вентилятора»*

1. Назначение и область применения вентиляторов.
2. Сравнительная характеристика вентиляторов различных типов.
3. Схема и принцип действия центробежного вентилятора.
4. Конструктивные различия центробежных вентиляторов низкого и высокого давления.
5. Конструктивное оформление центробежных вентиляторов и назначение их отдельных узлов.
6. Параметры, характеризующие работу вентилятора.
7. Способы регулирования производительности вентилятора.
8. Рабочая и универсальная характеристики центробежного вентилятора.
9. Особенности работы вентилятора в сети. Параллельная и последовательная работа вентиляторов на сеть.
10. Схема лабораторной установки и устройство изучаемого вентилятора.
11. Методика проведения лабораторной работы и обработки опытных данных.

#### **Тематика курсовых работ:**

Тема курсовой работы: «Расчет сложного трубопровода и подбор центробежного насоса».  
Исходные данные выдаются по вариантам.

#### **Перечень вопросов, выносимых на зачет.**

1. Капельные и упругие жидкости. Их физико-механические свойства.
2. Вязкость. Закон внутреннего трения Ньютона.
3. Трение в неньютоновских жидкостях.
4. Гидростатическое давление. Закон Паскаля.
5. Дифференциальные уравнения равновесия Эйлера.
6. Основное уравнение гидростатики.
7. Примеры практического применения основного уравнения гидростатики.
8. Эпюры гидростатического давления.
9. Поверхности равного давления жидкости при поступательном движении сосуда.
10. Поверхности равного давления жидкости во вращающемся сосуде.
11. Сила давления жидкости на плоскую стенку сосуда.
12. Центр давления, определение его положения.
13. Сила давления жидкости на криволинейную стенку сосуда.

14. Равновесие плавающих тел. Закон Архимеда.
15. Общие характеристики движения жидкости.
16. Режимы движения жидкости.
17. Распределение скоростей и расход жидкости при установившемся ламинарном движении.
18. Уравнение неразрывности потока.
19. Дифференциальные уравнения движения Эйлера.
20. Уравнение Бернулли для идеальной и реальной жидкости.
21. Экспериментальная интерпретация уравнения Бернулли.
22. Дифференциальные уравнения движения Навье-Стокса.
23. Сущность теории подобия и моделирования процессов.
24. Виды подобия. Теоремы подобия.
25. Вывод критериев гидродинамического подобия. Определяющие и определяемые критерии.
26. Свойство автомодельности в гидродинамике.
27. Производные и модифицированные критерии гидродинамического подобия.
28. Применение метода анализа размерностей в гидродинамике.
29. Гидравлические сопротивления в трубопроводах. Потери напора на трение.
30. Потери напора в местных сопротивлениях.
31. Скорость и расход при истечении жидкости через отверстие в тонкой стенке.
32. Время истечения жидкости через отверстие при переменном напоре.
33. Гидравлический расчет насадков.
34. Расчет простого трубопровода постоянного сечения.
35. Определение экономически оптимального диаметра трубопровода.
36. Расчет последовательного соединения трубопроводов.
37. Расчет параллельного соединения трубопроводов.
38. Расчет разветвленного трубопровода.
39. Расчет трубопровода с насосной подачей.
40. Приборы для измерения скорости и расхода жидкости.
41. Режимы движения тел в жидкости. Сила сопротивления движению тела.
42. Неустановившееся движение жидкости в трубопроводах.
43. Гидравлический удар. Формула Жуковского.

### **Перечень вопросов, выносимых на экзамен**

1. Назначение и классификация гидравлических машин.
2. Основные параметры транспортирующих гидравлических машин.
3. Принцип действия и КПД центробежных насосов.
4. Конструктивные разновидности центробежных насосов.
5. Основное уравнение центробежных машин (уравнение Эйлера).
6. Решение параллелограмма скоростей и учет конечного числа лопаток рабочего колеса.
7. Влияние формы лопаток рабочего колеса на создаваемый напор.
8. Теоретические и действительные характеристики центробежного насоса.
9. Работа центробежного насоса на сеть. Совместная работа насосов при последовательном и параллельном соединении.
10. Применение теории подобия при проектировании центробежных насосов.
11. Коэффициент быстроходности центробежного насоса.
12. Кавитация в центробежных насосах и способы ее предотвращения.
13. Осевая сила в центробежных насосах и способы ее уравновешивания.
14. Принцип действия и конструктивные типы поршневых насосов.
15. Индикаторная диаграмма и производительность поршневого насоса.
16. Способы уменьшения неравномерности подачи поршневых насосов.
17. Мощность и КПД поршневого насоса. Характеристика поршневого насоса.
18. Кавитация и допустимая высота всасывания в поршневых насосах.
19. Шестеренные насосы: конструкции, область применения, характеристики.

20. Пластинчатые насосы: конструкции, область применения, характеристики.
21. Роторно-поршневые насосы: конструкции, область применения, характеристики.
22. Винтовые насосы: конструкции, область применения, характеристики.
23. Вихревые насосы: конструкции, область применения, характеристики.
24. Струйные насосы: конструкции, область применения, характеристики.
25. Классификация компрессорных машин. Термодинамические основы сжатия газов.
26. Работа сжатия, мощность и КПД компрессорных машин.
27. Многоступенчатое сжатие газов. Расчет количества ступеней многоступенчатого компрессора.
28. Расчет ступени центробежного компрессора. Характеристики центробежного компрессора.
29. Центробежные вентиляторы: область применения, конструкции, характеристики.
30. Принцип действия и конструктивные типы одноступенчатых поршневых компрессоров.
31. Индикаторная диаграмма поршневого компрессора.
32. Коэффициент подачи поршневого компрессора. Предел одноступенчатого сжатия.
33. Конструктивные схемы многоступенчатых поршневых компрессоров.
34. Ротационные компрессоры и вакуум-насосы (пластинчатые, водokolьцевые, винтовые).
35. Осевые вентиляторы и компрессоры.
36. Гидромолоты: назначение, конструкция, рабочая характеристика.
37. Гидротрансформаторы: назначение, конструкция, рабочая характеристика.
38. Поворотные гидродвигатели: конструкции, область применения, характеристики.
39. Гидроцилиндры: конструкции, расчет.
40. Гидроаппаратура: гидрораспределители, гидроклапаны, дроссели.
41. Объемный гидропривод: состав, назначение, принципиальные схемы.
42. Объемное регулирование гидропривода: схемы, нагрузочные характеристики, КПД.
43. Дроссельное регулирование гидропривода: схемы, нагрузочные характеристики, КПД.

## 5.2. Описание показателей и критериев контроля успеваемости, описание шкал оценивания

Для оценки знаний, умений, навыков и формирования компетенции по дисциплине применяется балльно-рейтинговая система контроля и оценки успеваемости обучающихся очной формы и традиционная система контроля и оценки успеваемости обучающихся заочной формы. Основные требования балльно-рейтинговой системы по дисциплине и шкала оценивания приведены в таблицах 8 и 9.

Таблица 8

### Требования балльно-рейтинговой системы по дисциплине

Виды работ	Количество подвидов работы	Максимальные баллы за подвид работы				Штрафные баллы
		1	2	3	4	За нарушение сроков сдачи
Тестирование	2	10	10			
Выполнение лабораторных работ	4	8	8	8	8	3
Выполнение практических занятий	2	4	4			
Выполнение курсовой работы	1				20	
Посещение занятий	34 ч	20				
Максимальная сумма баллов по дисциплине		100				

Таблица 9

### Критерии оценивания результата обучения по дисциплине и шкала оценивания

Код и наименование компетенции	Код и наименование индикатора достижения компетенции	Критерии оценивания результатов обучения			
		Оценка «неудовлетворительно» / «не зачтено» 0-54% от max рейтинговой оценки контроля	Оценка «удовлетворительно» / «зачтено» 55-70% от max рейтинговой оценки контроля	Оценка «хорошо» / «зачтено» 71-85% от max рейтинговой оценки контроля	Оценка «отлично» / «зачтено» 86-100% от max рейтинговой оценки контроля
ОПК-1 - Способен применять естественнонаучные и общетеchnические знания, методы математического анализа и моделирования в профессиональной деятельности	ИОПК-1.1. Использует естественнонаучные и общетеchnические знания в профессиональной деятельности ИОПК-1.2. Применяет методы математического анализа и моделирования в своей профессиональной деятельности	Выставляется обучающемуся, обнаружившему пробелы в знаниях основного учебного материала, допустившему принципиальные ошибки в выполнении предусмотренных программой практических заданий. Оценка "неудовлетворительно" ставится обучающимся, которые не могут продолжить обучение или приступить к профессиональной деятельности по окончании образовательного учреждения без дополнительных занятий по соответствующей дисциплине.	Заслуживает обучающийся, обнаруживший знания основного учебного материала в объеме, необходимом для дальнейшей учебы и предстоящей работы по профессии, справляющийся с выполнением практических заданий, предусмотренных программой, знакомых с основной литературой, рекомендованной программой. Оценка "удовлетворительно" выставляется обучающимся, допустившим погрешности в ответе на экзамене и при выполнении экзаменационных заданий, но обладающим необходимыми знаниями для их устранения под руководством преподавателя.	Заслуживает обучающийся, обнаруживший полное знание учебного материала, успешно выполняющий предусмотренные в программе практические задания, усвоивший основную литературу, рекомендованную в программе. Оценка "хорошо" выставляется обучающимся, показавшим систематический характер знаний по дисциплине и способным к их самостоятельному пополнению и обновлению в ходе дальнейшей учебной работы и профессиональной деятельности.	Заслуживает обучающийся, обнаруживший всестороннее, систематическое и глубокое знание учебного материала, умение свободно выполнять практические задания, предусмотренные программой, усвоивший основную литературу и знакомый с дополнительной литературой, рекомендованной программой.
ОПК-6 - Способен решать стандартные задачи профессиональной деятельности на основе информационной и библиографической культуры с применением информационно-коммуникационных технологий	ИОПК-6.2. Решает задачи профессиональной деятельности на основе информационной и библиографической культуры с применением информационно-коммуникационных технологий				



## Критерии оценивания

Оценка	Критерии оценивания
Высокий уровень «5» (отлично) - зачтено	оценку « <b>отлично</b> » заслуживает обучающийся, освоивший знания, умения, компетенции и теоретический материал без пробелов; выполнивший все задания, предусмотренные учебным планом на высоком качественном уровне; практические навыки профессионального применения освоенных знаний сформированы.
Средний уровень «4» (хорошо) - зачтено	оценку « <b>хорошо</b> » заслуживает обучающийся, практически полностью освоивший знания, умения, компетенции и теоретический материал, учебные задания не оценены максимальным числом баллов, в основном сформировал практические навыки.
Пороговый уровень «3» (удовлетворительно) - зачтено	оценку « <b>удовлетворительно</b> » заслуживает обучающийся, частично с пробелами освоивший знания, умения, компетенции и теоретический материал, многие учебные задания либо не выполнил, либо они оценены числом баллов близким к минимальному, некоторые практические навыки не сформированы.
Минимальный уровень «2» (неудовлетворительно) – не зачтено	оценку « <b>неудовлетворительно</b> » заслуживает обучающийся, не освоивший знания, умения, компетенции и теоретический материал, учебные задания не выполнил, практические навыки не сформированы.

## 6. УЧЕБНО-МЕТОДИЧЕСКОЕ ОБЕСПЕЧЕНИЕ ДИСЦИПЛИНЫ

## 6.1. Учебная литература

№ пп	Наименование источника
6.1.1.	<b>Ухин Б.Н.</b> Гидравлика: учебное пособие. – М.: ИД «ФОРУМ»: ИНФРА-М, 2009. – 464 с.: ил.
6.1.2.	<b>Гидравлика, гидромашины и гидропривод:</b> учеб. пособие для студ. высш. учеб. заведений / Т.В.Артемова, Т.М.Лысенко, А.Н.Румянцев, С.П.Степин; под ред. С.П.Степина. – 4-е изд., стер. – М.: Издательский центр «Академия», 2008.– 336 с.
6.1.3.	<b>Черкасский, В.М.</b> Насосы, вентиляторы, компрессоры: учебник для теплоэнергетических специальностей вузов. – М.: Энергоатомиздат, 1984. – 416 с, ил.
6.1.4.	<b>Савинов В.Н.</b> Гидравлика: комплекс учебно-методических материалов / В.Н.Савинов; Нижегород. Гос. Техн. ун-т им. Р.Е.Алексеева. Нижний Новгород, 2009. – 144 с.
6.1.5.	<b>Рабинович, М.Е.</b> Гидравлика: учебное пособие для вузов. Ч.3: Лабораторный практикум / М. Е. Рабинович. - Н.Новгород, 2010.- 119с. - (Комплекс учебно-методических материалов).

Библиотечный фонд укомплектован печатными изданиями из расчета не менее 0,25 экземпляра каждого из изданий, указанных выше на каждого обучающегося из числа лиц, одновременно осваивающих соответствующую дисциплину (модуль).

## 6.2. Методические указания, рекомендации и другие материалы к занятиям

1. Курсовая работа по дисциплине «Механика жидкости и газа»: метод. указания для студентов, обучающихся по направлению подготовки бакалавров «Технологические машины и оборудование», профиль «Технологическое оборудование химических и нефтехимических производств» и «Машины и аппараты пищевых производств», всех форм обучения / сост.: В.С. Коновалов, А.А. Сидягин, Д.Е.Суханов; НГТУ им. Р.Е. Алексеева. – Н Новгород, 2014. – 31 с.

2. Суханов Д.Е., Коновалов В.С., Балахнин И.А. Механика жидкости и газа. Примеры и задачи: учеб. пособие для студентов вузов всех форм обучения. НГТУ им. Р.Е. Алексеева. – Н.Новгород, 2020. – 101 с.

3. Определение формы поверхности жидкости во вращающемся сосуде: метод. указания к лабораторной работе по дисциплине «Гидравлика и гидравлические машины» для студентов всех форм обучения / НГТУ: Сост.: В.И.Сажин, А.А.Иванов, В.А.Алексеев. Н.Новгород, 2000.– 10 с.

4. Изучение режимов движения жидкости в трубе: метод. указания к лабораторной работе по дисциплине «Гидравлика и гидравлические машины» для студентов всех форм обучения / НГТУ: Сост.: В.И.Сажин, А.А.Иванов, в.М.Косырев, В.А.Алексеев. Н.Новгород, 2000.– 9 с.

5. Экспериментальная иллюстрация уравнения Бернулли: метод. указания к лабораторной работе по дисциплине «Гидравлика и гидравлические машины» для студентов всех форм обучения / НГТУ: Сост.: В.И.Сажин, А.А.Иванов, В.М.Косырев В.А.Алексеев. Н.Новгород, 2000.– 10 с.

6. Определение параметров истечения жидкости из отверстий и насадков: метод. указания к лабораторной работе по дисциплине «Гидравлика и гидравлические машины» для студентов всех форм обучения / НГТУ: Сост.: В.И.Сажин, А.А.Иванов, В.А.Алексеев, Д.Е.Суханов. Н.Новгород, 2000.– 13 с.

7. Испытание поршневого компрессора: метод. указания к лаб. работе по дисциплине «Гидравлика и гидравлические машины» для студентов всех форм обучения / НГТУ; Сост.: В.И.Сажин, А.А. Иванов, В.М. Косырев, В.С. Коновалов и др. , Н.Новгород, 2005. – 20с.

8. Комплексные испытания центробежного насоса: метод. указания к лаб. работе по дисциплине «Гидравлика и гидравлические машины» для студентов всех форм обучения / НГТУ; Сост.: В.И.Сажин, А.А. Иванов, В.С. Коновалов, В.М. Косырев и др., Н.Новгород, 2006. – 22 с.

9. Испытание центробежного вентилятора: метод. указания к лаб. работе по дисциплине «Гидравлика и гидравлические машины» для студентов всех форм обучения / НГТУ; Сост.: В.И.Сажин, А.А. Иванов, В.М. Косырев, В.С. Коновалов и др., Н.Новгород, 2005. – 22с.

## 7 ИНФОРМАЦИОННОЕ ОБЕСПЕЧЕНИЕ ДИСЦИПЛИНЫ

Учебный процесс по дисциплине обеспечен необходимым комплектом лицензионного и свободно распространяемого программного обеспечения, в том числе отечественного производства (состав по дисциплине определен в настоящей РПД и подлежит обновлению при необходимости).

### 7.1. Перечень информационных справочных систем

Дисциплина, относится к группе дисциплин, в рамках которых предполагается использование информационных технологий как вспомогательного инструмента.

Информационные технологии применяются в следующих направлениях: при подготовке и оформлении отчетов о лабораторных работах, выполнении заданий для самостоятельной работы.

Таблица 11

#### Перечень электронных библиотечных систем

№	Наименование ЭБС	Ссылка к ЭБС
1	Консультант студента	<a href="http://www.studentlibrary.ru/">http://www.studentlibrary.ru/</a>
2	Лань	<a href="https://e.lanbook.com/">https://e.lanbook.com/</a>
3	Виртуальная книжная полка НТБ НГТУ	<a href="http://cdot-nntu.ru/электронная_библиотека">http://cdot-nntu.ru/электронная_библиотека</a>
4	Информационная система "Единое окно доступа к образовательным ресурсам"	<a href="http://window.edu.ru/">http://window.edu.ru/</a>

### 7.2. Перечень лицензионного и свободно распространяемого программного обеспечения, в том числе отечественного производства, необходимого для освоения дисциплины

Таблица 12

## Программное обеспечение

№ п/п	Программное обеспечение, используемое в университете на договорной основе	Программное обеспечение свободного распространения
1	Microsoft Windows 10 (подписка MSDN 700593597, подписка DreamSparkPremium, 19.06.19)	Adobe Acrobat Reader <a href="https://acrobat.adobe.com/ru/ru/acrobat/pdf-reader.html">https://acrobat.adobe.com/ru/ru/acrobat/pdf-reader.html</a>
2	Microsoft office 2010 (Лицензия № 49487295 от 19.12.2011)	OpenOffice <a href="https://www.openoffice.org/ru/">https://www.openoffice.org/ru/</a>
4	Консультант Плюс	PTC Mathcad Express <a href="https://www.mathcad.com/ru">https://www.mathcad.com/ru</a>

### Перечень современных профессиональных баз данных и информационных справочных систем

В таблице 13 указан перечень профессиональных баз данных и информационных справочных систем, к которым обеспечен доступ (удаленный доступ).

Таблица 13

### Перечень современных профессиональных баз данных и информационных справочных систем

№ п/п	Наименование профессиональной базы данных, информационно-справочной системы	Доступ к ресурсу (удаленный доступ с указанием ссылки/доступ из локальной сети университета)
1	База данных стандартов и регламентов РОССТАНДАРТ	<a href="https://www.gost.ru/portal/gost//home/standarts">https://www.gost.ru/portal/gost//home/standarts</a>
2	Перечень профессиональных баз данных и информационных справочных систем	<a href="https://cyberpedia.su/21x47c0.html">https://cyberpedia.su/21x47c0.html</a>
3	Инструменты и веб-ресурсы для веб-разработки – 100+	<a href="https://techblog.sdstudio.top/blog/instrumenty-i-veb-resursy-dlia-veb-razrabotki-100-plus">https://techblog.sdstudio.top/blog/instrumenty-i-veb-resursy-dlia-veb-razrabotki-100-plus</a>
4	Справочная правовая система «КонсультантПлюс»	доступ из локальной сети

## 8 ОБРАЗОВАТЕЛЬНЫЕ РЕСУРСЫ ДЛЯ ИНВАЛИДОВ И ЛИЦ С ОВЗ

В таблице 14 указан перечень образовательных ресурсов, имеющих формы, адаптированные к ограничениям их здоровья, а также сведения о наличии специальных технических средств обучения коллективного и индивидуального пользования.

Таблица 14

### Образовательные ресурсы для инвалидов и лиц с ОВЗ

№	Перечень образовательных ресурсов, приспособленных для использования инвалидами и лицами с ОВЗ	Сведения о наличии специальных технических средств обучения коллективного и индивидуального пользования
1	ЭБС «Консультант студента»	озвучка книг и увеличение шрифта
2	ЭБС «Лань»	специальное мобильное приложение - синтезатор речи, который воспроизводит тексты книг и меню навигации
3	ЭБС «Юрайт»	версия для слабовидящих

Согласно Федеральному Закону об образовании 273-ФЗ от 29.12.2012 г. ст. 79, п.8 «Профессиональное обучение и профессиональное образование обучающихся с ограниченными возможностями здоровья осуществляются на основе образовательных программ, адаптированных при необходимости для обучения указанных обучающихся». АОП разрабатывается по каждой направленности при наличии заявлений от обучающихся, являющихся инвалидами или лицами с ОВЗ и изъявивших желание об обучении по данному типу образовательных программ.

## 9 МАТЕРИАЛЬНО-ТЕХНИЧЕСКОЕ ОБЕСПЕЧЕНИЕ, НЕОБХОДИМОЕ ДЛЯ ОСУЩЕСТВЛЕНИЯ ОБРАЗОВАТЕЛЬНОГО ПРОЦЕССА ПО ДИСЦИПЛИНЕ

Учебные аудитории для проведения занятий по дисциплине, оснащены оборудованием и техническими средствами обучения.

В таблице 15 перечислены:

- учебные аудитории для проведения учебных занятий, оснащенные оборудованием и техническими средствами обучения;
- помещения для самостоятельной работы обучающихся, которые оснащены компьютерной техникой с возможностью подключения к сети «Интернет» и обеспечением доступа в электронную информационно-образовательную среду ДПИ НГТУ.

Таблица 15

### Оснащенность аудиторий и помещений для самостоятельной работы обучающихся по дисциплине

№	Наименование аудиторий и помещений для самостоятельной работы	Оснащенность аудиторий помещений и помещений для самостоятельной работы	Перечень лицензионного программного обеспечения. Реквизиты подтверждающего документа
1	<b>3204</b> Аудитория для лекционных занятий, 53 посадочных места Нижегородская обл., г. Дзержинск, ул. Гайдара, д. 49	Комплект демонстрационного оборудования: ПК, с выходом на мультимедийный проектор, на базе Pentium G4560 3.5 ГГц, 4Гб ОЗУ, монитор 15' – 1шт. Мультимедийный проектор Epson- 1 шт; Экран – 1 шт.	
2	<b>3112</b> Аудитория для лекционных занятий, 33 посадочных места Нижегородская обл., г. Дзержинск, ул. Гайдара, д. 49	Комплект демонстрационного оборудования: ПК, с выходом на мультимедийный проектор, на базе Pentium G4560 3.5 ГГц, 4Гб ОЗУ, монитор 15' – 1шт. Мультимедийный проектор Epson- 1 шт; Экран – 1 шт.	
3	<b>2105</b> Лаборатория «Механика жидкости и газа», 14 посадочных мест Нижегородская обл., г. Дзержинск, ул. Гайдара, д. 49	Лабораторные установки по проведению лабораторных работ, плакаты	
4	<b>3205</b> Компьютерный класс – Зал САПР - помещение для СРС, курсового и дипломного проектирования,	ПК на базе Pentium G4560 3.5 ГГц, 4 Гб ОЗУ – 10 шт. ПК подключены к сети «Интернет» и обеспечивают доступ в электронную	• Microsoft Windows 7 (подписка DreamSpark Premium) • Apache OpenOffice 4.1.8 (свободное ПО);

№	Наименование аудиторий и помещений для самостоятельной работы	Оснащенность аудиторий помещений и помещений для самостоятельной работы	Перечень лицензионного программного обеспечения. Реквизиты подтверждающего документа
	Нижегородская обл., г. Дзержинск, ул. Гайдара, д. 49	информационно-образовательную среду университета	<ul style="list-style-type: none"> <li>• Mozilla Firefox (свободное ПО);</li> <li>• Adobe Acrobat Reader (свободное ПО);</li> <li>• 7-zip для Windows (свободное ПО);</li> <li>• КонсультантПлюс (ГПД № 0332100025418000079 от 21.12.2018);</li> </ul>
5	<b>1234</b> Научно-техническая библиотека ДПИ НГТУ, студенческий читальный зал; Нижегородская обл., г. Дзержинск, ул. Гайдара, д. 49	Комплект демонстрационного оборудования: ПК, с выходом на мультимедийный проектор, на базе Intel Pentium G4560 3.5 ГГц, 4 Гб ОЗУ, монитор 20' – 1 шт. Мультимедийный проектор Epson- 1 шт; Экран – 1 шт.; Набор учебно-наглядных пособий	<ul style="list-style-type: none"> <li>• Microsoft Windows 10 Домашняя (поставка с ПК)</li> <li>• LibreOffice 6.1.2.1. (свободное ПО)</li> <li>• Foxit Reader (свободное ПО);</li> <li>• 7-zip для Windows (свободное ПО)</li> </ul>

## **10 МЕТОДИЧЕСКИЕ РЕКОМЕНДАЦИИ ОБУЧАЮЩИМСЯ ПО ОСВОЕНИЮ ДИСЦИПЛИНЫ**

### **10.1. Общие методические рекомендации для обучающихся по освоению дисциплины, образовательные технологии**

Дисциплина реализуется посредством проведения контактной работы с обучающимися (включая проведение текущего контроля успеваемости), самостоятельной работы обучающихся и промежуточной аттестации.

Контактная работа: аудиторная, внеаудиторная, а также проводится в электронной информационно-образовательной среде университета (далее - ЭИОС).

Преподавание дисциплины ведется с применением следующих видов образовательных технологий:

- балльно-рейтинговая технология оценивания;

При преподавании дисциплины «Механика жидкости и газа», используются современные образовательные технологии, позволяющие повысить активность обучающихся при освоении материала курса и предоставить им возможность эффективно реализовать часы самостоятельной работы.

Весь лекционный материал курса сопровождается компьютерными презентациями, в которых наглядно преподносятся материал различных разделов курса, что дает возможность обсудить материал с обучающимися во время чтения лекций, активировать их деятельность при освоении материала.

На лекциях, лабораторных и практических занятиях реализуются интерактивные технологии, используется личностно-ориентированный подход, технология работы в малых группах, что позволяет обучающимся проявить себя, получить навыки самостоятельного изучения материала.

Все вопросы, возникшие при самостоятельной работе, разбираются на лабораторных и практических занятиях и лекциях. Проводятся индивидуальные и групповые консультации с

использованием как встреч с обучающимися, так и современных информационных технологий (электронная почта).

Иницируется активность обучающихся, поощряется задание любых вопросов по материалу, практикуется индивидуальный ответ на вопросы обучающегося, рекомендуются методы успешного самостоятельного усвоения материала в зависимости от уровня его базовой подготовки.

Для оценки знаний, умений, навыков и уровня сформированности компетенции применяется балльно-рейтинговая система контроля и оценки успеваемости обучающихся в процессе текущего контроля.

Промежуточная аттестация проводится в форме зачета и экзамена с учетом текущей успеваемости.

**Результат обучения считается сформированным на повышенном уровне**, если теоретическое содержание курса освоено полностью. При устных собеседованиях обучающийся исчерпывающе, последовательно, четко и логически излагает учебный материал; свободно справляется с задачами, вопросами и другими видами заданий, использует в ответе дополнительный материал. Все предусмотренные рабочей учебной программой задания выполнены в соответствии с установленными требованиями, обучающийся способен анализировать полученные результаты, проявляет самостоятельность при выполнении заданий.

**Результат обучения считается сформированным на пороговом уровне**, если теоретическое содержание курса в основном освоено. При устных собеседованиях обучающийся последовательно излагает учебный материал; при затруднениях способен после наводящих вопросов продолжить обсуждение, справляется с задачами, вопросами и другими видами заданий, требующих применения знаний; все предусмотренные рабочей учебной программой задания выполнены в соответствии с установленными требованиями, обучающийся способен анализировать полученные результаты; проявляет самостоятельность при выполнении заданий

**Результат обучения считается несформированным**, если обучающийся при выполнении заданий не демонстрирует знаний учебного материала, допускает ошибки, неуверенно, с большими затруднениями выполняет задания, не демонстрирует необходимых умений, качество выполненных заданий не соответствует установленным требованиям, качество их выполнения оценено числом баллов ниже трех по оценочной системе, что соответствует допороговому уровню.

## **10.2. Методические указания для занятий лекционного типа**

Лекционный курс предполагает систематизированное изложение основных вопросов тематического плана. В ходе лекционных занятий раскрываются базовые вопросы в рамках каждой темы дисциплины. Обозначаются ключевые аспекты тем, а также делаются акценты на наиболее сложные и важные положения изучаемого материала. Материалы лекций являются опорной основой для подготовки обучающихся к практическим занятиям и лабораторным работам и выполнения заданий самостоятельной работы, а также к мероприятиям текущего контроля успеваемости и промежуточной аттестации по дисциплине.

## **10.3. Методические указания по освоению дисциплины на лабораторных работах**

Подготовку к каждой лабораторной работе обучающийся должен начать с ознакомления с планом занятия, который отражает содержание предложенной темы. Каждая выполненная работа с оформленным отчетом подлежит защите у преподавателя.

При оценивании лабораторных работ учитывается следующее:

- качество выполнения экспериментально-практической части работы и степень соответствия результатов работы заданным требованиям;
- качество оформления отчета по работе;
- качество устных ответов на контрольные вопросы при защите работы.

## **10.4. Методические указания по освоению дисциплины на практических занятиях**

Практические занятия представляют собой детализацию лекционного теоретического материала, проводятся в целях закрепления курса и охватывают все основные разделы. Основной

формой проведения практических занятий является обсуждение наиболее проблемных и сложных вопросов по отдельным темам, а также решение задач и разбор примеров и ситуаций в аудиторных условиях.

Практические занятия обучающихся обеспечивают:

- проверку и уточнение знаний, полученных на лекциях;
- получение умений и навыков составления докладов и сообщений, обсуждения вопросов по учебному материалу дисциплины;
- подведение итогов занятий по рейтинговой системе, согласно технологической карте дисциплины.

Примерная тематика практических занятий

1. Расчет гидравлического сопротивления сети
2. Расчет параметров работы центробежного насоса
3. Расчет характеристик работы поршневого компрессора
4. Расчет характеристик работы центробежного вентилятора

### **10.5 Методические указания по самостоятельной работе обучающихся**

Самостоятельная работа обеспечивает подготовку обучающихся к аудиторным занятиям и мероприятиям текущего контроля и промежуточной аттестации по изучаемой дисциплине. Результаты этой подготовки проявляются в активности обучающихся на занятиях и в качестве выполненных заданий для самостоятельной работы и других форм текущего контроля.

При выполнении заданий для самостоятельной работы рекомендуется проработка материалов лекций по каждой пройденной теме, а также изучение рекомендуемой литературы, представленной в Разделе 6.

В процессе самостоятельной работы при изучении дисциплины обучающиеся могут работать на компьютере в специализированных аудиториях для самостоятельной работы (таблица 15).

В аудиториях имеется доступ через информационно-телекоммуникационную сеть «Интернет» к электронной информационно-образовательной среде университета (ЭИОС) и электронной библиотечной системе (ЭБС), где в электронном виде располагаются учебные и учебно-методические материалы, которые могут быть использованы для самостоятельной работы при изучении дисциплины.

Для обучающихся по заочной форме обучения самостоятельная работа является основным видом учебной деятельности.

### **10.6. Методические указания для выполнения контрольной работы обучающимися заочной формы**

При выполнении контрольной работы рекомендуется проработка материалов лекций по темам, а также изучение рекомендуемой литературы, представленной в Разделе 6.

Выполнение контрольной работы способствует лучшему освоению обучающимися учебного материала, формирует практический опыт и умения по изучаемой дисциплине.

### **10.7. Методические указания для выполнения курсового проекта / работы**

Выполнение курсовой работы способствует лучшему освоению обучающимися учебного материала, формирует практический опыт и умения по изучаемой дисциплине, способствует формированию у обучающихся готовности к самостоятельной профессиональной деятельности, является этапом к выполнению выпускной квалификационной работы.

## **11 ОЦЕНОЧНЫЕ СРЕДСТВА ДЛЯ КОНТРОЛЯ ОСВОЕНИЯ ДИСЦИПЛИНЫ**

### **11.1. Типовые контрольные задания или иные материалы, необходимые для оценки знаний, умений, навыков и (или) опыта в ходе текущего контроля успеваемости**

Для текущего контроля знаний обучающихся по дисциплине проводится **комплексная оценка знаний**, включающая

- проведение лабораторных работ;
- проведение практических занятий;
- тестирование по различным разделам курса.

### 11.1.1. Типовые задания для лабораторных работ

Типовые задания для лабораторных работ и контрольные вопросы приведены в методических указаниях по проведению лабораторных работ.

### 11.1.2. Типовые задания к практическим занятиям

1. Расчет гидравлического сопротивления сети
2. Расчет параметров работы центробежного насоса
3. Расчет характеристик работы поршневого компрессора
4. Расчет характеристик работы центробежного вентилятора

### 11.1.3. Типовые тестовые задания

#### Примеры тестовых заданий по дисциплине «Механика жидкости и газа»

Характер пульсации скорости и давления при турбулентном режиме течения:

≤ детерминированный

Р стохастический

Зависимость локальной скорости жидкости от времени для турбулентного установившегося течения имеет вид:



При свободном скатывании цистерны с водой с наклонной плоскости без трения свободная поверхность воды расположена ...

- 1) горизонтально;
- 2) параллельно наклонной плоскости;
- 3) наклонена на промежуточный угол;
- 4) наклонена на угол, превышающий угол наклонной плоскости.

При равномерном скатывании цистерны с мазутом с наклонной плоскости свободная поверхность воды расположена ...

- 1) горизонтально;
- 2) параллельно наклонной плоскости;
- 3) наклонена на промежуточный угол;



4) наклонена на угол, превышающий угол наклонной плоскости.

При скатывании цистерны с бензином с наклонной плоскости при наличии трения свободная поверхность воды расположена ...

5) горизонтально;

6) параллельно наклонной плоскости;

7) наклонена на промежуточный угол;

8) наклонена на угол, превышающий угол наклонной плоскости.

Характер изменения скорости жидкости по длине канала имеет вид:

—

—

—

—

—

Уравнение Бернулли для потока вязкой жидкости имеет вид:

$$\leq z_1 + \frac{p_1}{\rho g} + \frac{V_1^2}{2g} = z_2 + \frac{p_2}{\rho g} + \frac{V_2^2}{2g}.$$

$$\leq z_1 + \frac{p_1}{\rho g} + \frac{V_1^2}{2g} = z_2 + \frac{p_2}{\rho g} + \frac{V_2^2}{2g} + \frac{1}{g} \int_1^2 \frac{\partial V}{\partial t} dl.$$

$$P \quad z_1 + \frac{p_1}{\rho g} + \alpha_1 \frac{V_1^2}{2g} = z_2 + \frac{p_2}{\rho g} + \alpha_2 \frac{V_2^2}{2g} + h_{1-2},$$

$$\leq \frac{k}{k-1} \frac{p}{\rho} + \frac{V^2}{2} = \frac{k}{k-1} \frac{p_0}{\rho_0} + \frac{V_0^2}{2}.$$

Формула для определения полного напора потока вязкой жидкости имеет вид:

$$\leq h_{mp} = \lambda \frac{l}{4 Rr} \frac{V^2}{2g},$$

$$P \quad H = z + \frac{p}{\rho g} + \alpha \frac{V^2}{2g}.$$

$$\leq gH = gz + \frac{p}{\rho} + \alpha \frac{V^2}{2}$$

$$\leq h_M = \zeta \frac{V^2}{2g}.$$

### Открытая форма

Режим течения, соответствующий числу Рейнольдса  $Re=30$ :

**Ламинарный**

Режим течения, соответствующий числу Рейнольдса  $Re=1800$ :

**Ламинарный**

Режим течения, соответствующий числу Рейнольдса  $Re=4500$ :

**Переходный (неустойчивый турбулентный)**

Режим течения, соответствующий числу Рейнольдса  $Re=20000$ :

**Турбулентный**

Локальная скорость жидкости при турбулентном режиме течения равна сумме двух составляющих: осредненной и .....

**Пульсационной**

Эффективная вязкость при турбулентном режиме течения равна сумме динамической вязкости и ...

**Турбулентной вязкости**

При истечении жидкости через отверстие коэффициент ... выражает отношение площадей поперечного сечения выходной струи и отверстия.

**Сжатия струи**

При истечении жидкости через отверстие коэффициент ... выражает отношение действительной скорости истечения к скорости истечения идеальной жидкости.

**Скорости**

При истечении жидкости через отверстие коэффициент ... выражает отношение действительного расхода к теоретическому.

## Расхода

### Упорядочиваемая форма

Последовательность проектного гидравлического расчета трубопровода:

- 1) определение гидравлических потерь
- 2) определение числа Рейнольдса
- 3) определение потребного напора
- 4) определение диаметра трубопровода
- 5) выбор средней скорости жидкости

5, 4, 2, 1, 3

Последовательность уравнений, используемых при проектном гидравлическом расчете трубопровода:

- 1) уравнение расхода
- 2) уравнение Бернулли
- 3) уравнение Дарси-Вейсбаха

1, 3, 2

Последовательность формул, используемых при проектном гидравлическом расчете трубопровода:

$$1) \quad H = \frac{p_2 - p_1}{\rho g} + H_z + h_n \quad ; 2) \quad \lambda = \frac{64}{Re} \quad \text{или} \quad \lambda = 0,11 \left( \varepsilon + \frac{68}{Re} \right)^{0,25} \quad ; 3) \quad h_n = \left( \lambda \frac{l}{d} + \sum \zeta \right) \frac{w^2}{2g} \quad ;$$

$$4) \quad d = \sqrt{\frac{4Q}{\pi w}} \quad ; 5) \quad Re = \frac{wd\rho}{\mu} \quad .$$

4, 5, 2, 3, 1

### Соответственная форма

Установите соответствие:

Группа неньютоновских жидкостей	Вид неньютоновской жидкости
1) Стационарные	а) Бингамовская
2) Нестационарные	б) Псевдопластичная
3) Вязкоупругие	в) Дилатантная
	г) Тиксотропная
	д) Реопектантная

1 – а, б, в; 2 – г, д; 3 – е

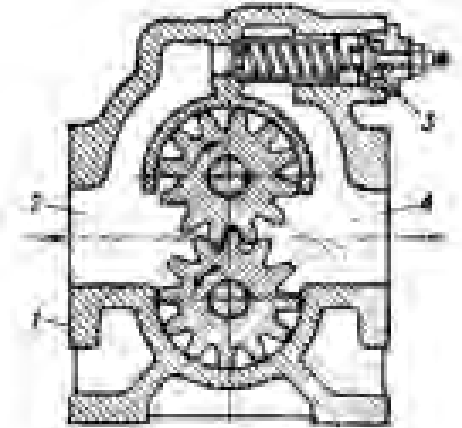
Шестеренный насос	Составные части
	<p>а – корпус;                  б – полость всасывания;                  в – предохранительный клапан;                  г – полость нагнетания;                  д – шестерни</p>

1 – а; 2 – б; 3 – в; 4 – г; 5 – д;

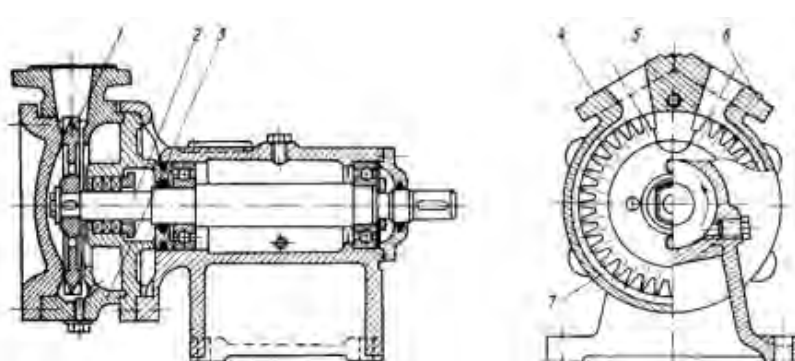
Вихревой насос	Составные части
	<p>а – рабочее колесо;                  б – вал;                  в – корпус;                  г – всасывающий патрубок;                  д – перемычка;                  е – нагнетательный патрубок;                  ж – отливной канал</p>

1 – а; 2 – б; 3 – в; 4 – г; 5 – д; 6 – е; 7 – ж

**11.1.4. Перечень вопросов и заданий для подготовки к экзамену  
 (ОПК-1, ИОПК-1.1, ИОПК-1.2; ОПК-6, ИОПК-6.2.)**

**Перечень вопросов к экзамену по дисциплине Б1.Б.22 «Механика жидкости и газа»**

**Перечень вопросов по разделу «Гидравлика»**

1. Капельные и упругие жидкости. Их физико-механические свойства.
2. Вязкость. Закон внутреннего трения Ньютона.
3. Трение в неньютоновских жидкостях.
4. Гидростатическое давление. Закон Паскаля.
5. Дифференциальные уравнения равновесия Эйлера.

6. Основное уравнение гидростатики.
7. Примеры практического применения основного уравнения гидростатики.
8. Эпюры гидростатического давления.
9. Поверхности равного давления жидкости при поступательном движении сосуда.
10. Поверхности равного давления жидкости во вращающемся сосуде.
11. Сила давления жидкости на плоскую стенку сосуда.
12. Центр давления, определение его положения.
13. Сила давления жидкости на криволинейную стенку сосуда.
14. Равновесие плавающих тел. Закон Архимеда.
15. Общие характеристики движения жидкости.
16. Режимы движения жидкости.
17. Распределение скоростей и расход жидкости при установившемся ламинарном движении.
18. Уравнение неразрывности потока.
19. Дифференциальные уравнения движения Эйлера.
20. Уравнение Бернулли для идеальной и реальной жидкости.
21. Экспериментальная интерпретация уравнения Бернулли.
22. Дифференциальные уравнения движения Навье-Стокса.
23. Сущность теории подобия и моделирования процессов.
24. Виды подобия. Теоремы подобия.
25. Вывод критериев гидродинамического подобия. Определяющие и определяемые критерии.
26. Свойство автомодельности в гидродинамике.
27. Производные и модифицированные критерии гидродинамического подобия.
28. Применение метода анализа размерностей в гидродинамике.
29. Гидравлические сопротивления в трубопроводах. Потери напора на трение.
30. Потери напора в местных сопротивлениях.
31. Скорость и расход при истечении жидкости через отверстие в тонкой стенке.
32. Время истечения жидкости через отверстие при переменном напоре.
33. Гидравлический расчет насадков.
34. Расчет простого трубопровода постоянного сечения.
35. Определение экономически оптимального диаметра трубопровода.
36. Расчет последовательного соединения трубопроводов.
37. Расчет параллельного соединения трубопроводов.
38. Расчет разветвленного трубопровода.
39. Расчет трубопровода с насосной подачей.
40. Приборы для измерения скорости и расхода жидкости.
41. Режимы движения тел в жидкости. Сила сопротивления движению тела.
42. Неустановившееся движение жидкости в трубопроводах.
43. Гидравлический удар. Формула Жуковского.

#### **Перечень вопросов по разделу «Гидравлические машины»**

1. Назначение и классификация гидравлических машин.
2. Основные параметры транспортирующих гидравлических машин.
3. Принцип действия и КПД центробежных насосов.
4. Конструктивные разновидности центробежных насосов.
5. Основное уравнение центробежных машин (уравнение Эйлера).
6. Решение параллелограмма скоростей и учет конечного числа лопаток рабочего колеса.
7. Влияние формы лопаток рабочего колеса на создаваемый напор.
8. Теоретические и действительные характеристики центробежного насоса.
9. Работа центробежного насоса на сеть. Совместная работа насосов при последовательном и параллельном соединении.
10. Применение теории подобия при проектировании центробежных насосов.
11. Коэффициент быстроходности центробежного насоса.

12. Кавитация в центробежных насосах и способы ее предотвращения.
13. Осевая сила в центробежных насосах и способы ее уравновешивания.
14. Принцип действия и конструктивные типы поршневых насосов.
15. Индикаторная диаграмма и производительность поршневого насоса.
16. Способы уменьшения неравномерности подачи поршневых насосов.
17. Мощность и КПД поршневого насоса. Характеристика поршневого насоса.
18. Кавитация и допустимая высота всасывания в поршневых насосах.
19. Шестеренные насосы: конструкции, область применения, характеристики.
20. Пластинчатые насосы: конструкции, область применения, характеристики.
21. Роторно-поршневые насосы: конструкции, область применения, характеристики.
22. Винтовые насосы: конструкции, область применения, характеристики.
23. Вихревые насосы: конструкции, область применения, характеристики.
24. Струйные насосы: конструкции, область применения, характеристики.
25. Классификация компрессорных машин. Термодинамические основы сжатия газов.
26. Работа сжатия, мощность и КПД компрессорных машин.
27. Многоступенчатое сжатие газов. Расчет количества ступеней многоступенчатого компрессора.
28. Расчет ступени центробежного компрессора. Характеристики центробежного компрессора.
29. Центробежные вентиляторы: область применения, конструкции, характеристики.
30. Принцип действия и конструктивные типы одноступенчатых поршневых компрессоров.
31. Индикаторная диаграмма поршневого компрессора.
32. Коэффициент подачи поршневого компрессора. Предел одноступенчатого сжатия.
33. Конструктивные схемы многоступенчатых поршневых компрессоров.
34. Ротационные компрессоры и вакуум-насосы (пластинчатые, водокольцевые, винтовые).
35. Осевые вентиляторы и компрессоры.
36. Гидромуфты: назначение, конструкция, рабочая характеристика.
37. Гидротрансформаторы: назначение, конструкция, рабочая характеристика.
38. Поворотные гидродвигатели: конструкции, область применения, характеристики.
39. Гидроцилиндры: конструкции, расчет.
40. Гидроаппаратура: гидрораспределители, гидроклапаны, дроссели.
41. Объемный гидропривод: состав, назначение, принципиальные схемы.
42. Объемное регулирование гидропривода: схемы, нагрузочные характеристики, КПД.
43. Дроссельное регулирование гидропривода: схемы, нагрузочные характеристики, КПД.

## **11.2. Типовые контрольные задания или иные материалы, необходимые для оценки знаний, умений, навыков и (или) опыта в ходе промежуточной аттестации по дисциплине**

Форма проведения промежуточной аттестации по дисциплине: экзамен, защита курсовой работы (по результатам накопительного рейтинга или в форме компьютерного тестирования).

Тематика курсовых работ, перечень вопросов, выносимых на зачет и экзамен указаны в п. 5.1.